

VENEZIANA E PLSÉ

SL20F SL22F



ScreenLine

Manuale Tecnico

italiano

camera da 20 mm canalina con aletta a "L"
camera da 22 mm canalina con aletta a "U"

vetrocamera 20 mm • 22 mm

F

VENEZIANA E PLISSÉ

SL20F SL22F

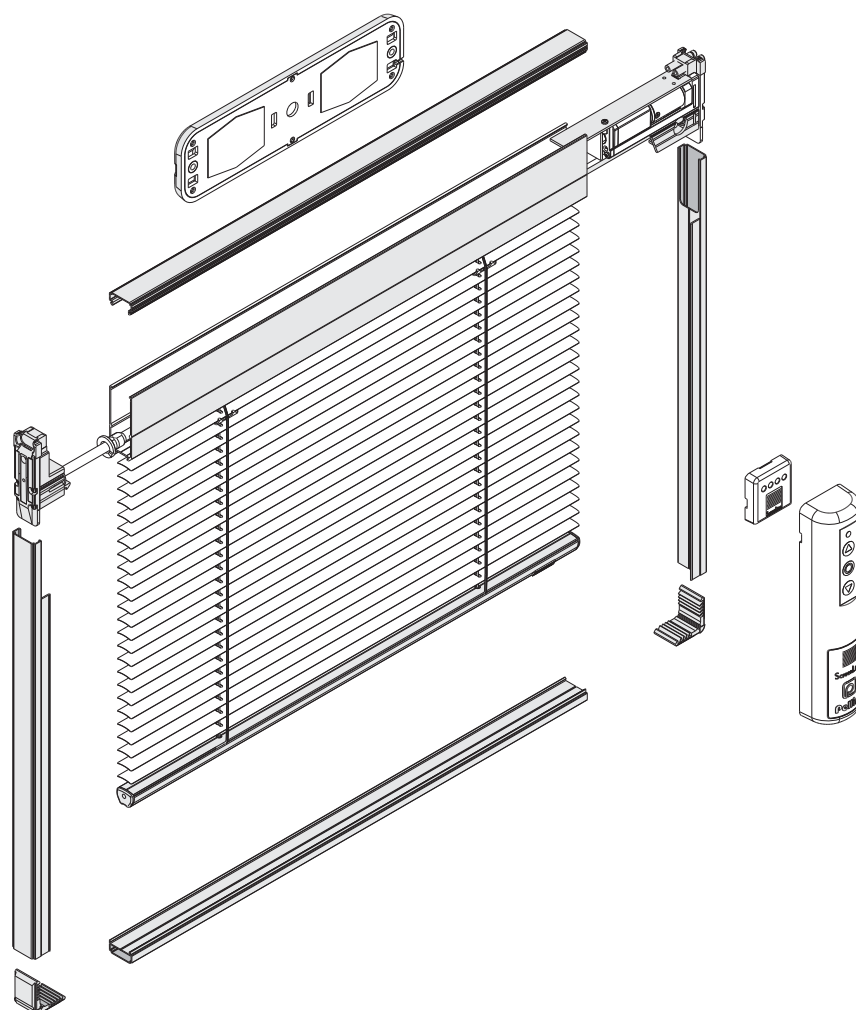

La tenda veneziana per vetrocamera ScreenLine® SL20F o SL22F e la tenda plissettata per vetrocamera ScreenLine® SL20F plissé o SL22F plissé, con motore interno al cassonetto, sono prodotte seguendo specifiche tecniche e standard produttivi di qualità.

Dispongono di alimentazione autonoma e sono quindi in grado di poter essere applicate nei serramenti senza cablaggi elettrici esterni.

Nel modello SL20F o SL22F, la doppia velocità di funzionamento (lenta durante l'orientamento) consente di regolare con maggiore precisione l'orientamento delle lamelle.

L'elettronica di gestione e controllo tenda è contenuta nel modulo batteria esterno.

Il motore è alloggiato in apposita slitta in plastica per smorzare le vibrazioni prodotte, riducendo di conseguenza la rumorosità del sistema. La slitta presenta uno speciale angolare con contatti integrati per effettuare il collegamento elettrico a tenuta tra il modulo batteria ed il motore interno, assicurando l'ermeticità al vapore del giunto del vetrocamera.

Il motore si presenta sovrapposto al sistema di avvolgimento ed il moto è trasmesso attraverso l'angolare: ciò consente di poter effettuare il primo foro laterale più vicino alle estremità, a garanzia di maggiore stabilità della tenda.

N.B. Alcune immagini presenti in questo fascicolo tecnico sono rappresentative delle tende veneziane ma risultano valide anche per le tende plissé.

1. caratteristiche tecniche

Un apposito finecorsa meccanico, contenuto nel cassonetto, assicura un bloccaggio di sicurezza della tenda in posizione bassa.

Il sistema di avvolgimento delle corde assicura maggiore precisione di parallelismo del fondale della tenda. L'intreccio intervallato delle corde di sollevamento con le scalette mantiene sempre in guida le stesse, limitando l'ingresso di luce attraverso i fori delle lamelle (solo veneziana) e assicurandone un maggiore parallelismo.

Altezza	300 ~ 2600 mm
Larghezza	300 ~ 2000 mm
Superficie massima	3,5 m ²
Impacchettamento	4,0% altezza tenda + 60 mm (SL20F e SL22F) 2,0% altezza tenda + 80 mm (SL20F plissé e SL22F plissé)

Gruppo motore

Tensione di alimentazione 3 V DC; Assorbimento: 400 mA circa; Velocità: 38 giri/min; coppia massima: 0,64 Nm.

Motore

Avvolgimento in classe F (155°C); spazzole di composizione 50% Cu, 47% C, 3% MoS₂; collettore diamantato.

Riduttore

Planetario con ingranaggi in acciaio, corona esterna brocciata, supporti planetari in acciaio con rullini guida in acciaio riportati, doppio cuscinetto in uscita. Rapporto complessivo di riduzione 214:1 (95:1 nel solo riduttore; 2,25:1 nel salto dell'angolare).

Scheda elettronica

Costituita da componenti a range di temperatura industriale (-20° +85°C), gestisce le funzioni della sicurezza del motore.

Motore e scheda sono fissati nella slitta in plastica.

Cassonetto

In alluminio estruso lega A6063S-T5.

Dimensioni 20x54 mm completo di mantovana esterna di 5 mm.

Verniciato in poliestere ad alta resistenza, in tinta coordinata con le lamelle.

Lamella (solo veneziana)

In alluminio lega 6010-T8. Dimensioni: 12,5x0,2 mm.

Verniciata con primer epossidico e finitura in poliestere ad alta resistenza. Colori disponibili 9.

Trattamento non fogging espressamente realizzato per eliminare possibili emissioni di prodotti chimici all'interno del vetro esposto ai raggi UV ed al calore.

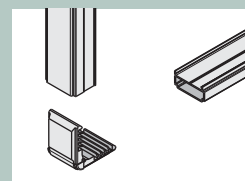
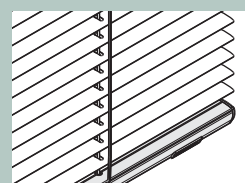
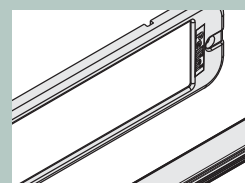
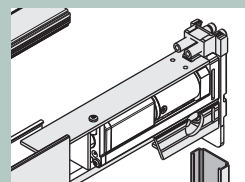

SL20F SL22F

VENEZIANA E PLISSÉ

Caratteristiche energetiche e luminose riferite alla sola lamella (veneziana)

COLORE LAMELLA	S102	S106	S125	S130	S142	S149	S155	S156	S157
Riflessione energetica %	70	62	57	58	65	68	42	65	43
Riflessione luminosa %	78	72	63	65	69	75	48	62	44
Assorbimento energetico %	31	38	43	42	35	32	59	35	57

Tessuto Verosol® (solo plissé)

Tessuto in poliestere con piega 14 mm, con un microfilm d'alluminio applicato attraverso un esclusivo procedimento sotto vuoto (sistema "three-chambers"). L'adesione del microfilm è a norma EN-ISO 7523. Tessuti in classe 1 (uno) per la reazione al fuoco. Colori disponibili: 18 in 3 gradi di trasparenza.

Tessuto Vanity (solo plissé)

Tessuto in poliestere con piega 14 mm, non ignifugo. Colori disponibili: 2.

Caratteristiche energetiche e luminose riferite al solo tessuto (plissé)

Tessuto plissettato Verosol®	Riflessione %		Assorbimento Energetico %	Trasmissione %	
	Energetica	Luminosa		Energetica	Luminosa
812	71	66	20	9	9
816	52	50	28	20	22
878	74	74	21	5	5

Tessuto plissettato Vanity	Riflessione Luminosa %	Assorbimento Luminoso %	Trasmissione Luminosa %
Bianco C000	46	4	51
Beige C010	40	13	46

Fondale

In alluminio estruso lega A6063S-T5. Realizzato in due profili accoppiati di dimensioni 14x10 mm (veneziana) e 14x30 mm (plissé). Verniciatura in poliestere ad alta resistenza, in tinta coordinata con le lamelle (veneziana) o in colore grigio anodizzato, bianco o beige (plissé).

Scaletta (solo veneziana)

Poliestere termo-fissato. Passo 10 mm. Ottima stabilità dimensionale e del colore ai raggi UV. Trattata per eliminare possibili emissioni di prodotti chimici all'interno del vetro sotto l'esposizione ai raggi UV. Colori coordinati con le lamelle.

Corda interna

In poliestere 100% termofissato con ottima stabilità dimensionale. Diametro 1 mm con anima interna ad elevata resistenza e ridottissimo restringimento termico. Colore bianco.

Canaline

Alluminio estruso.

Modelli SL20F o SL20F plissé: dimensioni 20x6,5 mm. Superiore: aperta; inferiore: con profilo ad "U" di 2 mm; laterale: con aletta di 8 mm.

Modelli SL22F o SL22F plissé: dimensioni 22x6,5 mm. Superiore: aperta; inferiore: con profilo ad "U" di 2 mm; laterale: con guida di 8 mm, consigliata in caso di vetro bassoemissivo.

Nota: quando il vetro bassoemissivo è posizionato in faccia 2, è consigliata la canalina da 22 mm.

Accessori

Accessorio necessario

Modulo batteria SL1082/SL1083

Utilizzato per l'alimentazione del motore interno al vetrocamera. Contiene 3 batterie ricaricabili Ni-MH da 1,2 V tipo AA da 2500 mAh almeno. Elettronica interna a basso consumo, con controllo totalmente elettronico. Ricevitore radio incorporato (solo SL1083) ad alta sensibilità e basso consumo, con antenna incorporata: applicabile al serramento, al vetro o alla parete tramite apposito supporto con ancoraggio magnetico e contatti placcati oro. Il supporto è provvisto di cavi con terminali intestati e polarizzati, per il rapido collegamento al modulo solare ed al motore.

Dimensioni 163x38x25 mm (altezza).

Accessori opzionali

Modulo solare SL1084

Caricabatteria SL1081

Telecomando SL1965

SL20F

SL20F

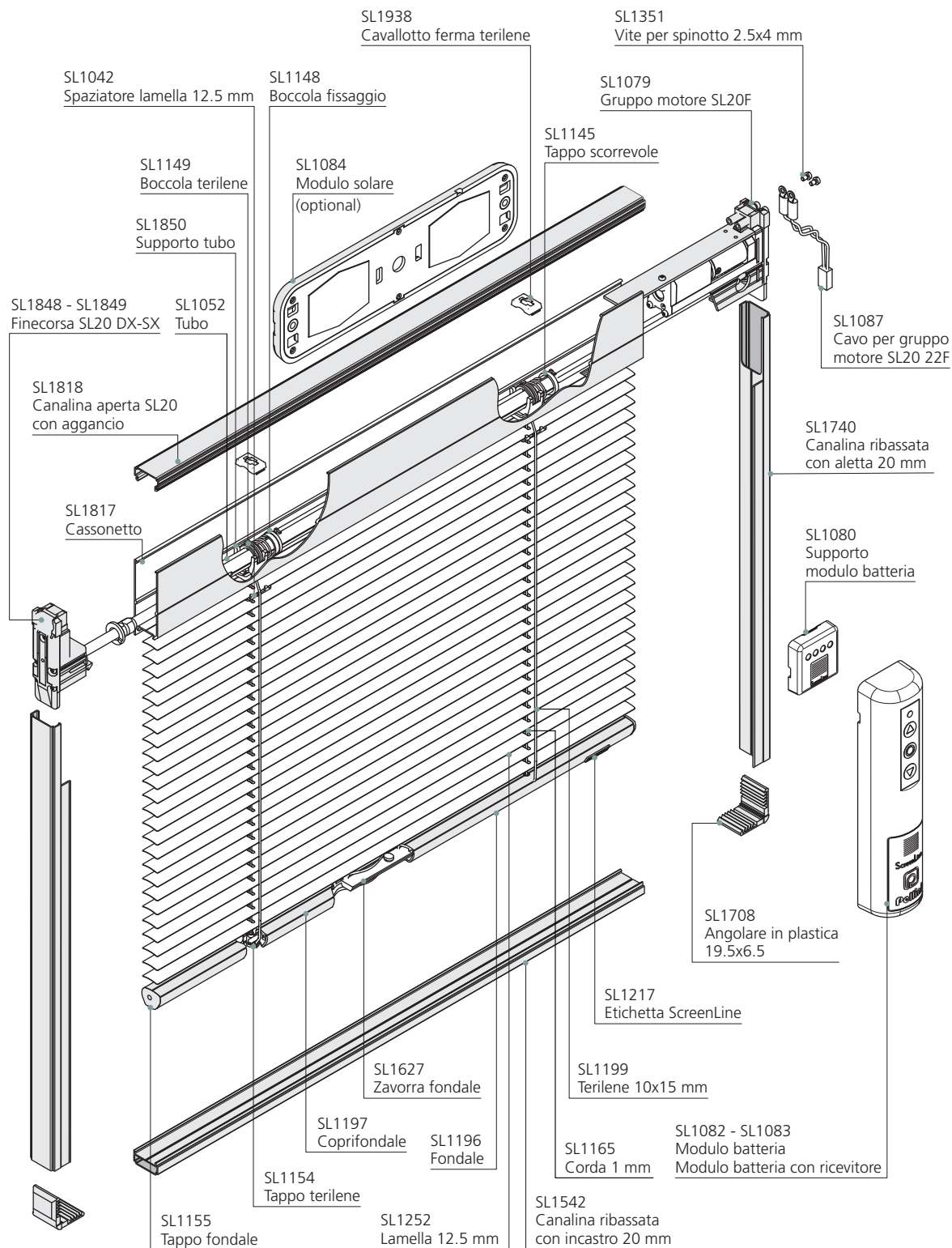

SL22F

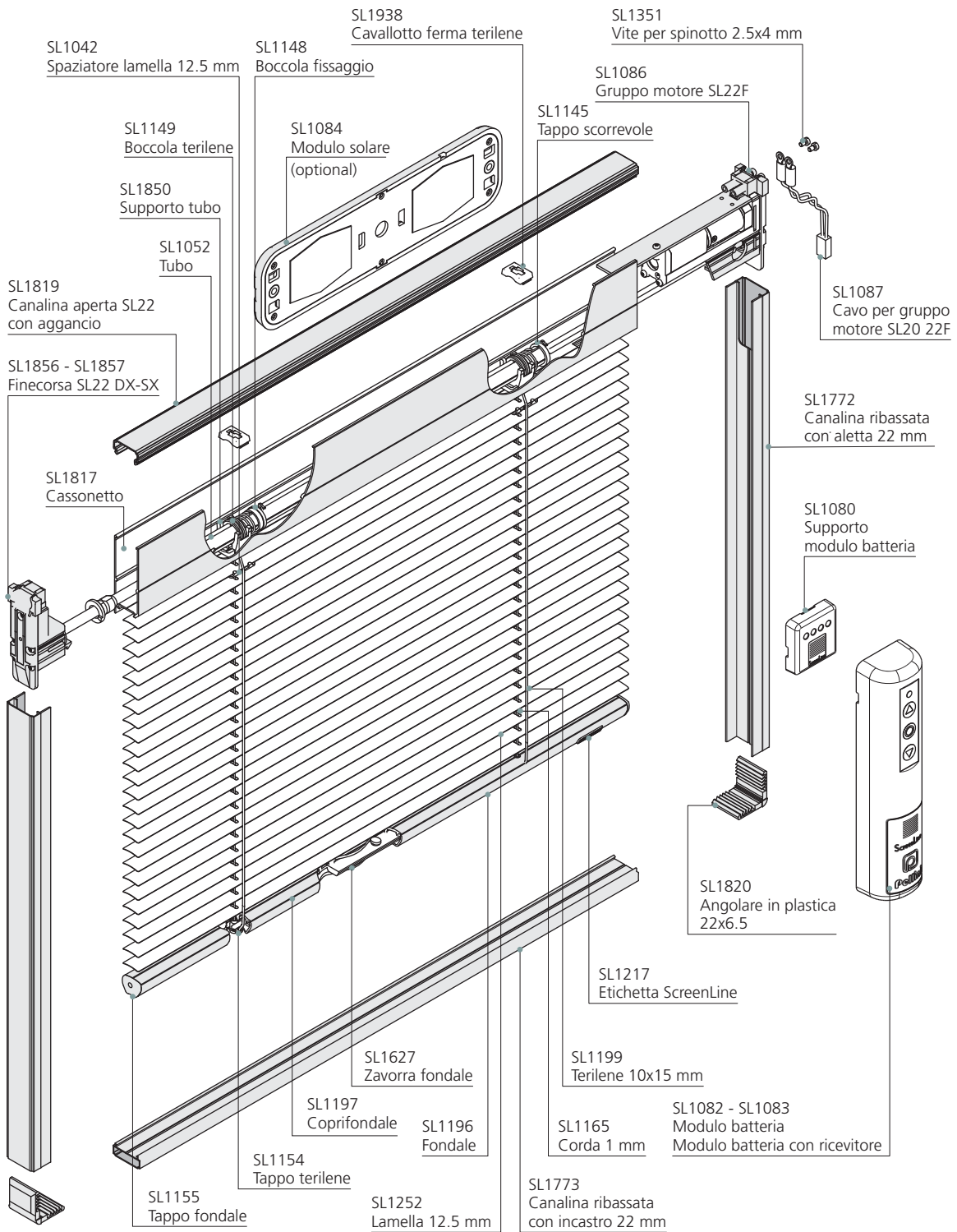

SL20F plissé

SL20F plissé

2. disegni tecnici

disegno complessivo con codici

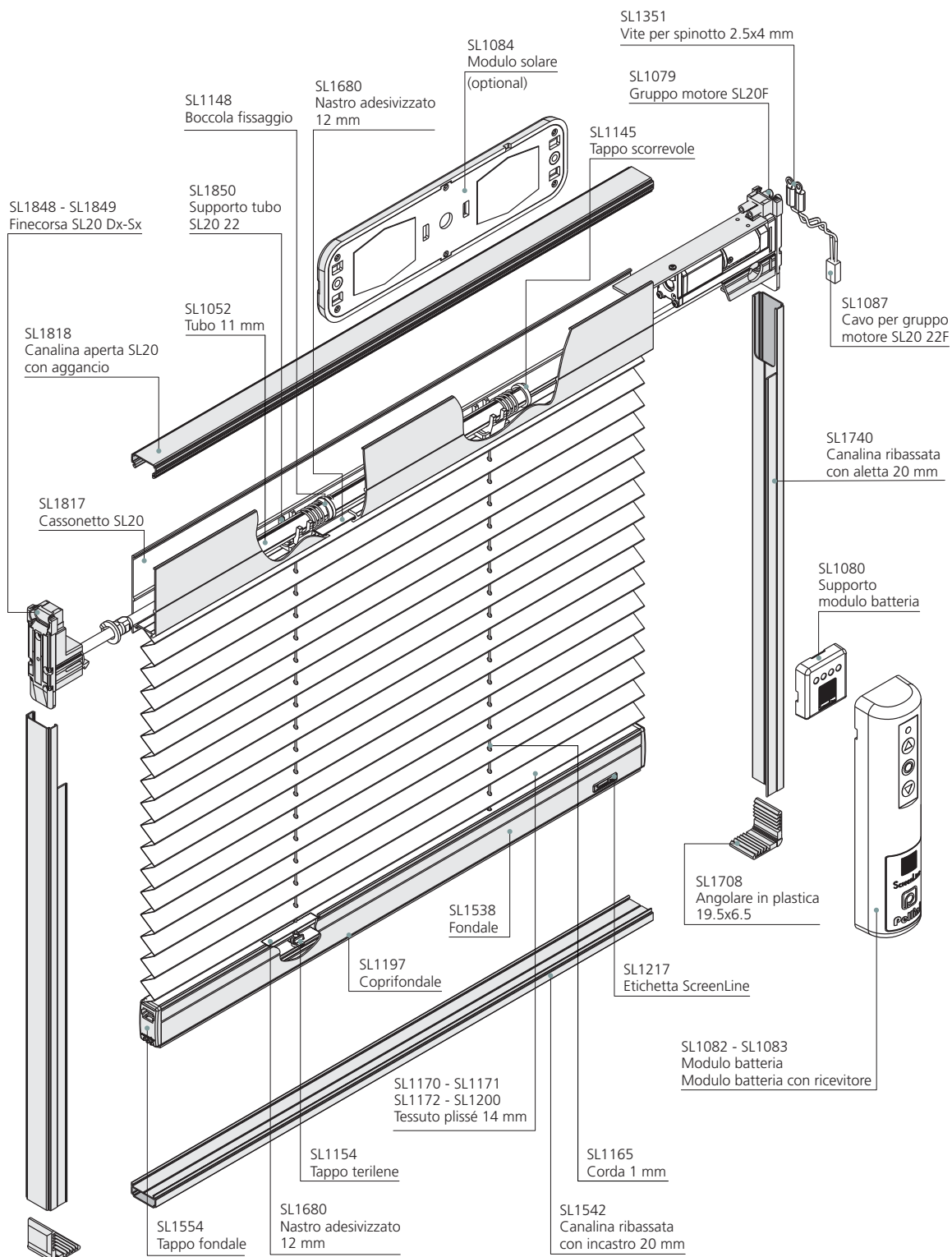

SL22F plissé

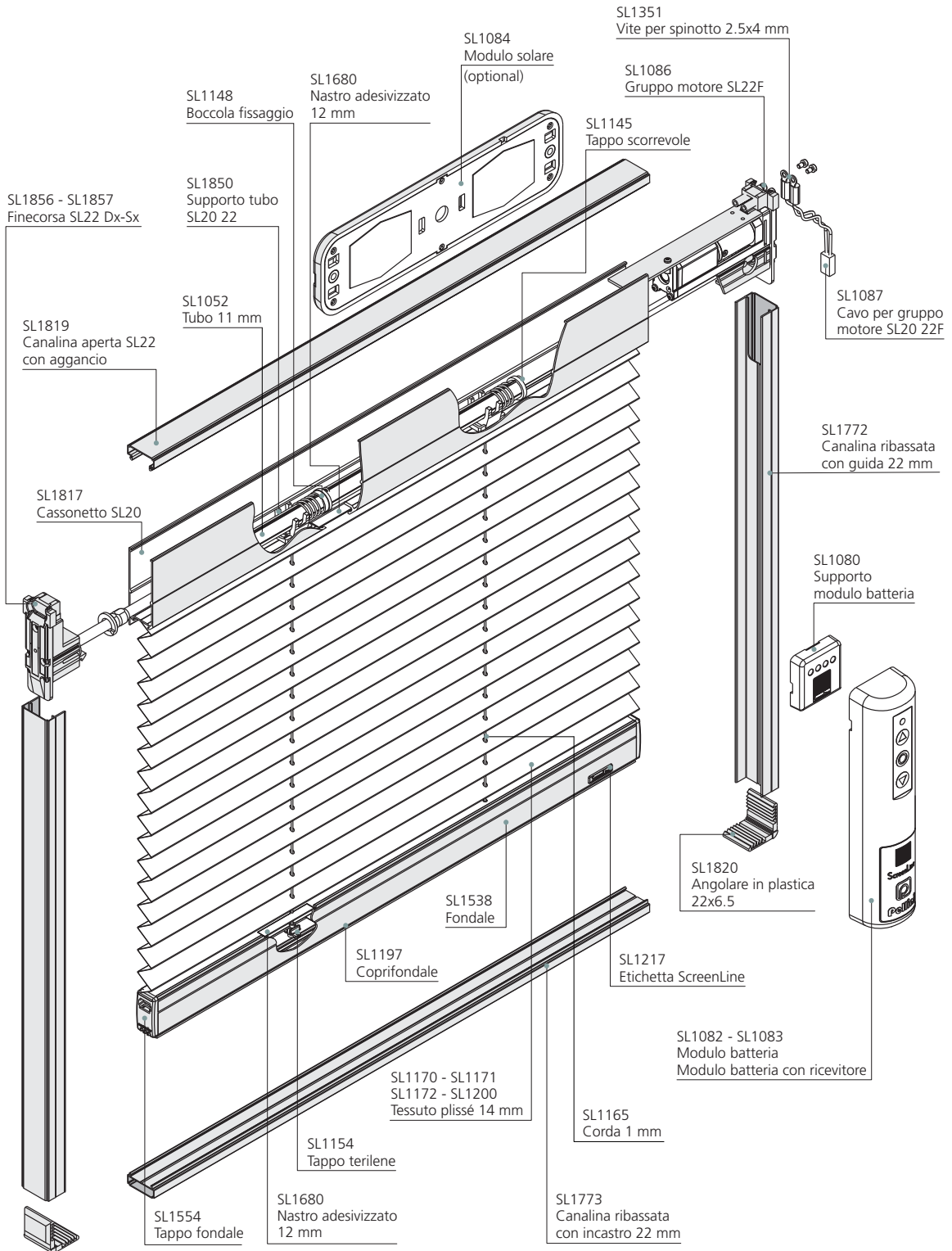

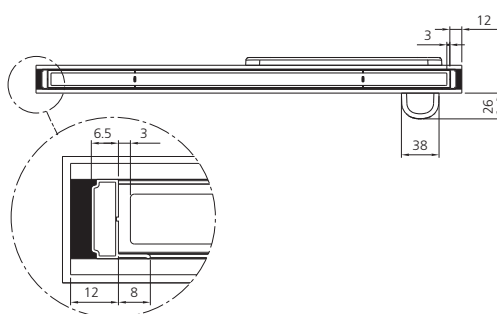
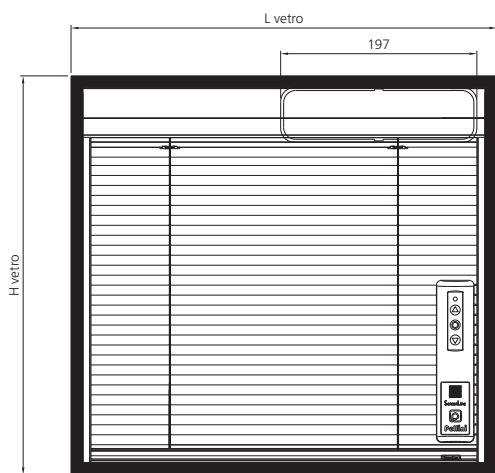

CANALINA ESTRUSA RIBASSATA CON ALETTA

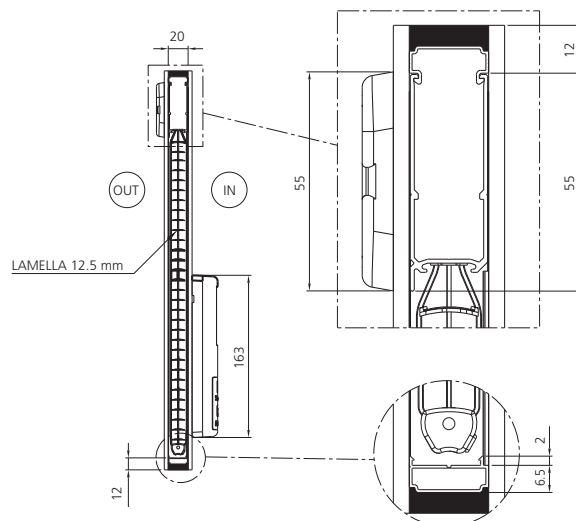

CANALINA ESTRUSA RIBASSATA CON INCASTRO

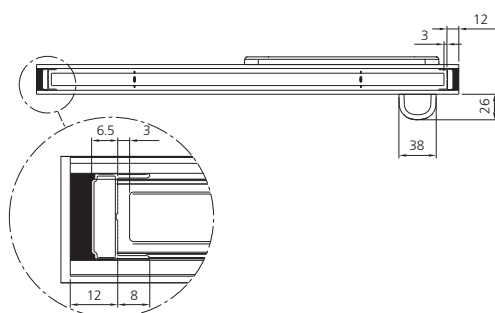
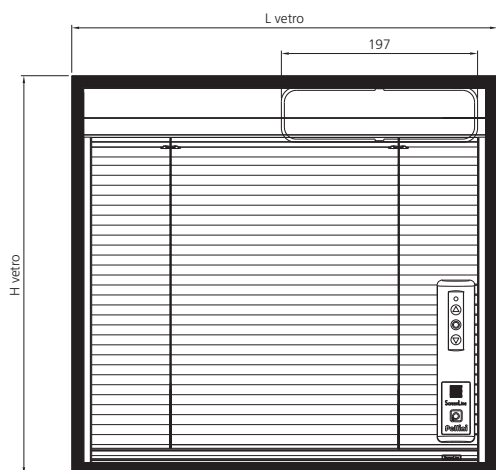

CANALINA ESTRUSA RIBASSATA CON ALETTA

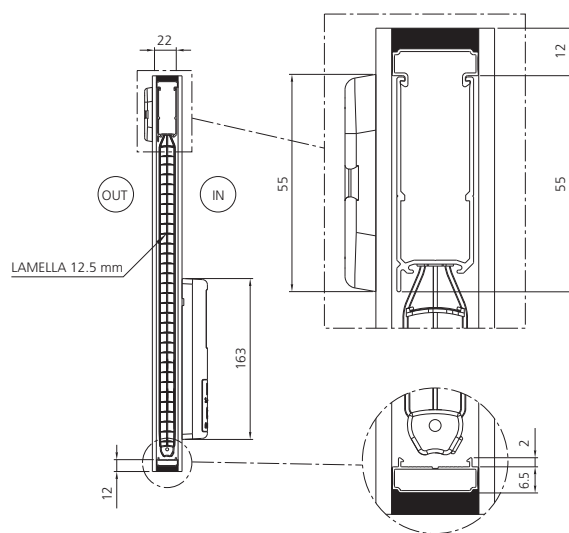

CANALINA ESTRUSA RIBASSATA CON INCASTRO

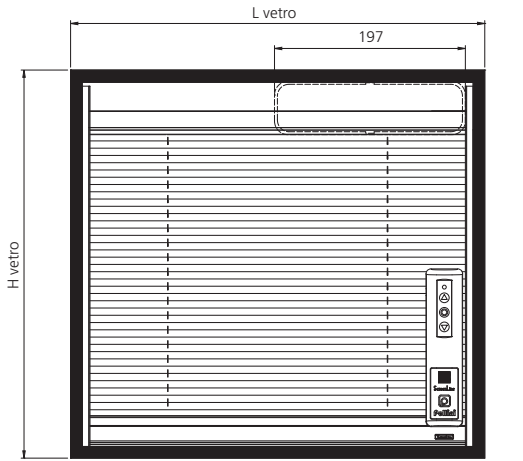

CANALINA ESTRUSA
RIBASSATA CON ALETTA

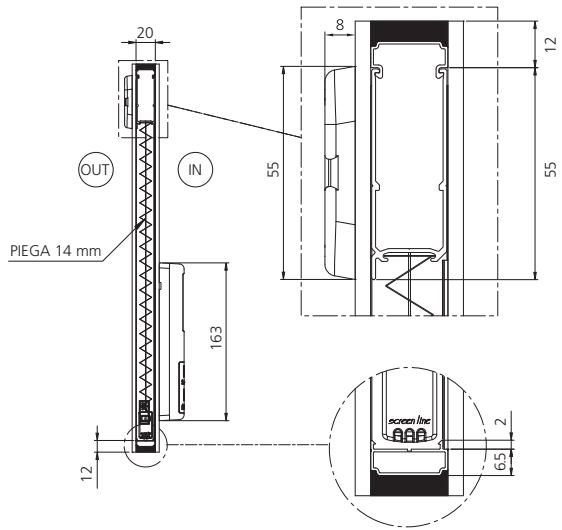

CANALINA ESTRUSA
RIBASSATA CON INCASTRO

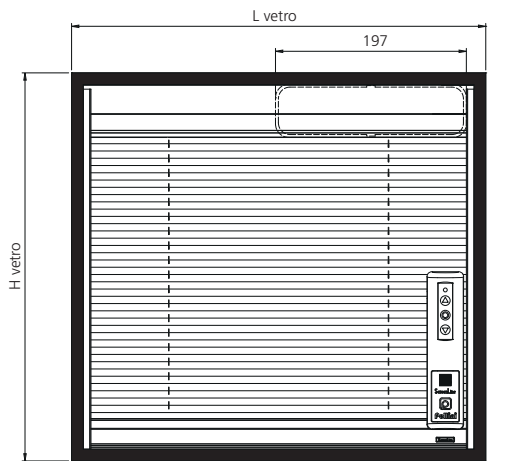

CANALINA ESTRUSA
RIBASSATA CON GUIDA

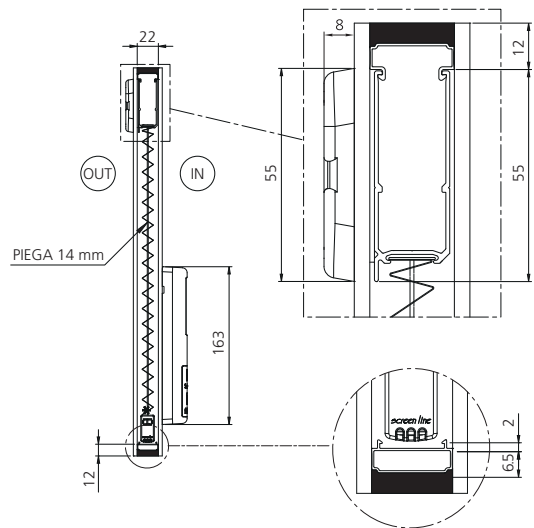

CANALINA ESTRUSA
RIBASSATA CON INCASTRO

SL20F SL22F

VENEZIANA E PLISSÉ

3. tabelle di fattibilità

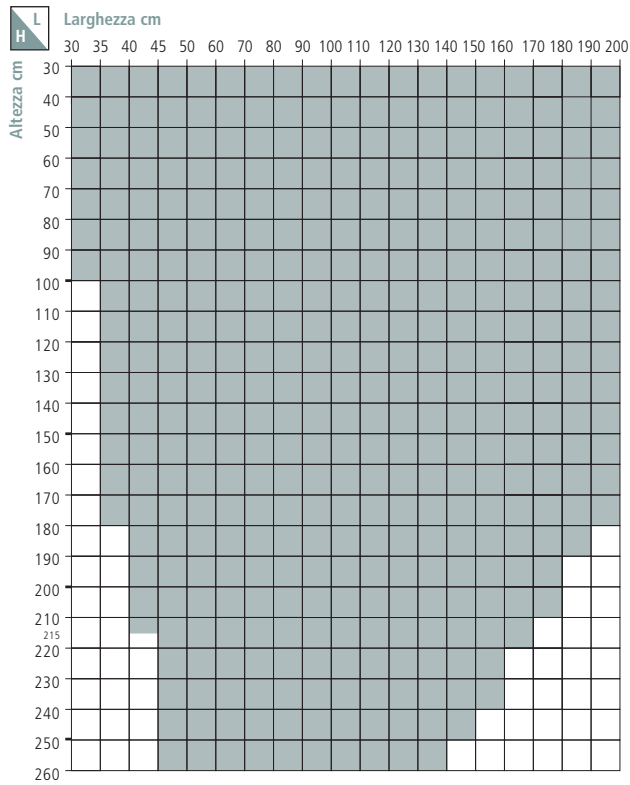

dimensione vetrocamera

7. condizioni generali di vendita **Pellini®**

1. GENERALITÀ Le condizioni generali di vendita qui di seguito specificate ("Condizioni Generali"), devono intendersi come parte integrante dell'ordine e/o della conferma d'ordine relativa ai prodotti e/o ai servizi ("Ordine" e "Conferma d'Ordine") richiesti a Pellini S.p.A. ("Società") e dalla stessa forniti. L'Ordine, pertanto, si intende accettato dalla Società e effettuato dall'acquirente ("Acquirente") alle Condizioni Generali che - in difetto di diversa pattuizione scritta a firma della Società - devono essere considerate prevalenti sulle diverse clausole e condizioni richiamate dall'Acquirente.

2. MARCHI E BREVETTI La Società è titolare in esclusiva, o licenziataria in forza di regolari contratti, di tutti i diritti di privativa industriale relativi ai marchi apposti sui prodotti oggetto dell'Ordine ("Prodotti") e di tutti i brevetti in forza dei quali i Prodotti sono stati realizzati. L'Acquirente non è autorizzato, in nessun caso, a rimuovere dai Prodotti i marchi della Società, a sostituirli con altri marchi, né ad aggiungervi marchi e/o altri segni distintivi diversi da quelli di proprietà della Società.

3. PROPRIETÀ DEI PRODOTTI La proprietà dei Prodotti, anche a fornitura avvenuta, rimarrà in capo alla Società fintanto che la stessa non avrà ricevuto il pagamento integrale, da parte dell'Acquirente, di tutte le fatture relative ai Prodotti allo stesso consegnati, secondo quanto previsto dal successivo articolo 6.

4. PREZZI I prezzi si intendono quelli indicati nell'Ordine o, se diversi, quelli eventualmente specificati dalla Società nella Conferma d'Ordine, che vengono stabiliti sulla base dei costi dei materiali, di produzione e di altra natura, noti alla Società alla data della Conferma d'Ordine. Se la Società deciderà di procedere a maggiorazioni di prezzo in conseguenza di aumenti registrati in tali costi dopo quella data, essa sarà tenuta a notificare all'Acquirente, a mezzo lettera raccomandata a.r. - o comunque per iscritto - , i nuovi prezzi non oltre i 15 (quindici) giorni successivi alla data dell'Ordine o, se successiva, della Conferma d'Ordine. In tal caso il nuovo prezzo si riterrà costituire il prezzo dell'Ordine, ovvero della parte di esso ancora evasa. Se il nuovo prezzo risulterà superiore a quello precedente di oltre il 10%, l'Acquirente avrà diritto di annullare l'Ordine, ovvero la parte di esso non ancora evasa, notificando per iscritto, se possibile a mezzo lettera raccomandata a.r. tale decisione alla Società, con congruo anticipo rispetto alla spedizione dei Prodotti e, comunque, entro e non oltre i 14 (quattordici) giorni successivi alla data di spedizione dell'avviso di maggiorazione del prezzo. In difetto di esplicito patto contrario da convenirsi per iscritto, i prezzi della Società devono intendersi espressi in Euro, non comprensivi dei costi di trasporto, assicurazione, carico e scarico dei Prodotti e al netto dell'I.V.A. o di altre tasse, imposte o dazi, e si intendono franco stabilimento della Società e con normale imballaggio.

5. SPESE DI IMBALLAGGIO, TRASPORTO E ASSICURAZIONE - RISCHI Le spese di imballaggio standard dei Prodotti sono a carico della Società, mentre i costi di imballaggi particolari (ad es. pallet o casse in legno per spedizioni marittime) sono a carico dell'Acquirente.

Le spese di trasporto dei Prodotti per mezzo del vettore scelto dalla Società e da questa anticipate, verranno dalla stessa riaddebitate all'Acquirente in fattura. L'Acquirente dovrà altresì corrispondere alla Società un ulteriore importo sul valore totale dei Prodotti indicati in fattura, a fronte delle spese sostenute da quest'ultima per l'assicurazione. I Prodotti viaggiano a rischio dell'Acquirente che dovrà, entro 3 (tre) giorni dal relativo ricevimento, avvisare la Società di eventuali avarie, danneggiamenti, furti, ammanchi e ritardi verificatisi durante il trasporto, affinché quest'ultima possa formulare i reclami e proporre le azioni del caso nei confronti del vettore o della compagnia di assicurazione.

6. TERMINI DI PAGAMENTO Il prezzo dei Prodotti dovrà essere corrisposto dall'Acquirente alla Società alla scadenza indicata sulle fatture di vendita da quest'ultima emesse. Decorsi 14 (quattordici) giorni dalla data fissata per il pagamento, la Società potrà emettere tratta a vista per il conseguimento di quanto dovuto unitamente agli interessi di mora, che si intendono pari alla misura prevista dall'articolo 5 del D. Lgs. 9.10.2002 n. 231. È fatto comunque salvo il diritto della Società al risarcimento dell'eventuale maggior danno.

7. INADEMPIMENTO DELL'ACQUIRENTE L'Acquirente che non effettua il pagamento entro i termini convenuti, sarà ritenuto inadempiente anche se non gli sarà pervenuto alcun avviso di messa in mora. In caso di inadempimento dell'Acquirente a corrispondere alla Società il prezzo dei Prodotti, secondo quanto disposto dal precedente articolo 6., la Società potrà, a propria esclusiva discrezione, annullare - in tutto o in parte - gli Ordini, o sospendere la consegna dei Prodotti in transito verso i magazzini dell'Acquirente, anche senza costituzione in mora o diffida dell'Acquirente, con riserva in ogni caso di risarcimento del danno. Se l'Ordine si riferisce a più consegne, in relazione alle quali la Società ha emesso più fatture, il ritardato pagamento - anche per un solo giorno - da parte dell'Acquirente, di tali fatture - o anche di una sola di esse - autorizza la Società a sospendere definitivamente le successive consegne dei Prodotti. La Società potrà, altresì, decidere di annullare un Ordine o di sospendere in tutto o in parte la fornitura dei Prodotti all'Acquirente, nell'ipotesi di modificazione delle condizioni economiche e finanziarie dello stesso, tali comunque da diminuire le sue garanzie di solvibilità. Se l'Acquirente viene dichiarato fallito, delibera la propria liquidazione o cessa comunque di esistere, o subisce il pignoramento o sequestro esecutivo dei propri beni, la Società avrà facoltà di differire o annullare eventuali future consegne e/o recedere da qualsiasi contratto senza per questo perdere il diritto a vedersi corrispondere il prezzo pieno di acquisto dei Prodotti. Le spese di recupero crediti che saranno sostenute dalla Società - sia in sede giudiziale che stragiudiziale - ivi inclusi gli onorari degli Avvocati Italiani, secondo le tariffe fissate dall'Ordine degli Avvocati, saranno interamente a carico dell'Acquirente. Resta inteso che l'Acquirente non avrà diritto di trattenerne un pagamento o di compensarlo con un suo preteso credito nei confronti della Società.

8. LUOGO DI CONSEGNA DEI PRODOTTI

Il luogo di consegna dei Prodotti è lo stabilimento della Società, sito in Italia a Codogno (LO), Via Fusari, 19 ("Stabilimento").

9. TERMINI DI CONSEGNA DEI PRODOTTI Premesso che la consegna dei Prodotti è subordinata alla disponibilità degli stessi presso lo Stabilimento, La Società farà quanto in suo potere per consegnare i Prodotti entro i termini di consegna indicati nell'Ordine o, se diversi, nella Conferma d'Ordine. Tali termini, tuttavia, sono da intendersi come indicativi e non tassativi. In caso di ritardo, pertanto, la Società non potrà essere ritenuta inadempiente. Anche quando sia stato convenuto un termine di consegna essenziale, l'Acquirente dovrà concedere alla Società un congruo periodo di proroga - comunque non inferiore a 30 (trenta) giorni - per l'adempimento delle sue obbligazioni. Solo successivamente a tale periodo di proroga la Società potrà essere ritenuta inadempiente. In difetto di esplicito patto contrario da convenirsi per iscritto, la Società avrà il diritto di espletare le consegne dei Prodotti in più soluzioni.

10. FORZA MAGGIORE Se la Società si troverà nell'impossibilità di effettuare le proprie consegne entro i termini convenuti, per circostanze sottratte al suo controllo, tra cui, a titolo esemplificativo e non esaustivo: eventi bellici, restrizioni governative, scioperi o serrate, manifestazioni delle forze lavorative, o altri avvenimenti a carattere generale o locale; incendi, inondazioni, esplosioni, catastrofi naturali, o altri eventi di forza maggiore in conseguenza dei quali i Prodotti sono stati danneggiati e/o distrutti o qualunque evento che, in ogni modo, possa creare alla Società delle difficoltà nella produzione, consegna o approvvigionamento dei Prodotti, la Società, senza obbligo di motivazione all'Acquirente, potrà procedere all'annullamento totale e/o parziale dell'Ordine, provvedendo ad avvisare l'Acquirente non appena possibile. Resta inteso che, in questi casi, l'Acquirente non potrà pretendere dalla Società alcun importo a titolo di risarcimento degli eventuali danni subiti dall'Acquirente e/o da terzi a causa dell'annullamento dell'Ordine da parte della Società.

11. VARIAZIONI, MODIFICHE E ANNULLAMENTI DELL'ORDINE L'Ordine dei Prodotti si intende irrevocabilmente confermato da parte dell'Acquirente. Fatto salvo quanto previsto dal precedente articolo 4., eventuali modifiche o annullamenti dell'Ordine da parte dell'Acquirente e autorizzazioni espressamente da parte della Società, dovranno essere comunicati per iscritto a quest'ultima a mezzo lettera raccomandata A/R, entro e non oltre 10 (dieci) giorni dalla data di emissione dell'Ordine.

12. MANCATO RITIRO DEI PRODOTTI DA PARTE DELL'ACQUIRENTE Ove l'Acquirente non ritirasse i Prodotti acquistati giunti a destinazione, la Società potrà, a propria scelta: (I) richiederne comunque il pagamento e mantenere i Prodotti a disposizione dell'Acquirente; (II) procedere alla vendita dei Prodotti a terzi, senza che siano necessarie modifiche o provvedimenti di sorta da parte della competente Autorità Giudiziaria. Resta inteso che tutte le eventuali spese di giacenza dei Prodotti presso lo spedizioniere, di movimentazione e di trasporto sono a carico dell'Acquirente. Qualora gli impedimenti che impediscono all'Acquirente di accettare la consegna dovessero protrarsi per un periodo superiore a 14 (quattordici) giorni, la Società avrà il diritto di recedere dal relativo contratto. Rimane fermo, in ogni caso, ogni diritto della Società al risarcimento dei danni da essa subiti.

13. GARANZIA DEI PRODOTTI E RECLAMI Tutti i Prodotti forniti dalla Società sono garantiti contro difetti di fabbricazione a condizione di essere movimentati e maneggiati secondo corrette procedure. L'Acquirente è tenuto a ispezionare le merci consegnate al ricevimento delle stesse. Gli eventuali reclami per vizi dei Prodotti devono essere comunicati alla Società, a mezzo lettera raccomandata a.r. - o comunque per iscritto - : (I) in caso di vizi apparenti, entro e non oltre 5 (cinque) giorni dal ricevimento dei Prodotti; (II) in caso di vizi occulti, entro e non oltre 8 (otto) giorni dalla scoperta del vizio e, comunque, non oltre 30 (trenta) giorni dalla consegna dei Prodotti. Fermo quanto sopra, nessun reclamo è proponibile se non fatto valere giudizialmente in via di azione o di eccezione, entro 3 (tre) mesi dal ricevimento delle singole partite di Prodotti. I reclami devono essere comunque corredati di tutte le prove necessarie alla loro documentazione. Insufficienti informazioni a riguardo potranno causare ritardi alla Società nella gestione del reclamo. Resta inteso che, in tal caso, la Società non potrà essere ritenuta responsabile per tali ritardi. Non sono ammessi reclami riguardanti Prodotti tagliati, utilizzati e/o lavorati dopo la consegna, tranne quando i difetti non dovuti alla lavorazione non potevano essere rilevabili prima della lavorazione delle merci stesse. Non sono ammessi reclami motivati dalle spese di lavorazione delle merci consegnate. Difficoltà dei Prodotti consegnati rispetto all'Ordine o, se diversa, alla Conferma d'Ordine, relativamente a qualità, quantità, larghezza, colori, rifiniture, dimensioni e altre analoghe caratteristiche, che costituiscono variazioni comunemente ammesse nella prassi commerciale o tecnicamente inevitabili, non saranno ritenute validi motivi di reclamo. L'Acquirente non ha facoltà di restituire i Prodotti o rifiutarne la consegna senza previo consenso scritto della Società. Resta inteso che i reclami non potranno, in alcun caso, autorizzare l'Acquirente a sospendere o ritardare il pagamento delle fatture relative ai Prodotti. Qualora il fondamento del reclamo venisse riconosciuto convenzionalmente o giudizialmente, e nel caso in cui questo non si risolvesse tra le parti nel riconoscimento da parte della Società di uno sconto sul prezzo dei Prodotti, l'Acquirente potrà richiedere alla Società esclusivamente il rimborso del prezzo di tutti i Prodotti difettosi di cui alla relativa fattura. La Società avrà la facoltà di scegliere, a propria esclusiva discrezione e previa restituzione dei Prodotti difettosi, se: (I) sostituire i Prodotti con altri Prodotti privi di difetti o (II) restituire all'Acquirente il prezzo da questi pagato per i Prodotti difettosi. Resta inteso che l'Acquirente, in ogni caso, rinuncerà a qualunque pretesa di risarcimento per ogni possibile danno diretto o indiretto. L'Acquirente dovrà inoltre porre al riparo la Società da qualsivoglia possibile reclamo di terze parti in merito a merci o servizi avuti da quest'ultima.

14. RESI L'Acquirente non potrà, in alcun caso, restituire i Prodotti acquistati e dalla Società a lui debitamente consegnati, senza preventiva autorizzazione scritta della Società. Se tale autorizzazione è concessa, l'Acquirente dovrà, in ogni caso, indicare nei documenti di spedizione il numero di autorizzazione al reso che verrà fornito dalla Società, su espressa richiesta dell'Acquirente. I Prodotti resi dovranno comunque essere integri e in perfetto stato. Qualora i Prodotti resi dovessero risultare danneggiati, la Società potrà, a propria esclusiva discrezione: (I) rifiutare la consegna di Prodotti; o (II) riaddebitare all'Acquirente il costo dei Prodotti e/o delle operazioni necessarie alla riparazione degli stessi. Le spedizioni in restituzione dovranno essere effettuate in porto franco presso lo Stabilimento.

15. LEGGE APPLICABILE E FORO COMPETENTE Tutti i contratti stipulati dalla Società saranno disciplinati dalle leggi vigenti in Italia con esclusione della Convenzione di Vienna sul Commercio Internazionale. Per tutte le controversie che dovessero insorgere in merito ai contratti stipulati dalla Società, in prima istanza sarà competente in via esclusiva il Tribunale di Lodi, Italia, fermo restando il diritto della Società di adire le vie legali contro l'Acquirente dinanzi al Tribunale competente del luogo di residenza dell'Acquirente o dinanzi a qualsiasi altro Tribunale competente.

- ScreenLine® è un prodotto di Pellini S.p.A.
- Il Manuale Tecnico ScreenLine® è proprietà esclusiva di Pellini S.p.A.
- Pellini S.p.A. si riserva il diritto di apportare qualsiasi modifica o variazione senza alcun preavviso ai dati contenuti nel presente Manuale Tecnico, che per questo sono da interpretarsi come indicativi e non vincolanti.

